

Weltevree[®]
wheelbench
accoya

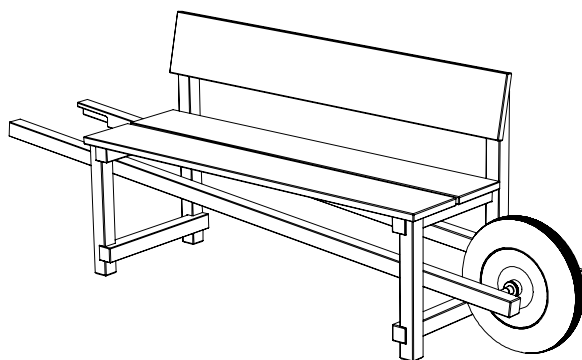

PRODUCT MANUAL

an active invitation

WHEELBENCH

by Rogier Martens

NL

Gefeliciteerd met de aankoop van de Wheelbench.

Deze mobiele buitenbank, gemaakt van Accoya hout is voorzien van een kruiwagenwiel. De verrassende combinatie van bekende elementen versterkt het actieve buitengevoel van de bank.

Rogier Martens over de Wheelbench: "Met z'n tweeën een bank verplaatsen heeft altijd iets kluchtigs... Deze kun je comfortabel wegrijden. Het opvallende wiel is een uitnodiging om de beste plek op te zoeken. Een uitnodiging om actief te worden, om de wereld telkens weer naar je hand te zetten."

ENG

Congratulations on purchasing the Wheelbench.

A simple mobile bench made of Accoya wood and a built-in wheelbarrow wheel. The surprising combination of familiar elements strengthens the active outdoor feeling of the bench.

Rogier Martens on the Wheelbench: "Trying to move a bench with two people often has something comical to it. The Wheelbench can be moved comfortably by yourself. The big wheel invites you to find the best spot. It is an invitation to get active and to take control of the environment around you."

DE

Herzlichen Glückwunsch zum Kauf der Wheelbench.

Eine einfache Bank aus Accoyaholz, die durch den Einbau eines Schubkarrenrads mobile gemacht wird. Diese überraschende Kombination aus bekannten Elementen, verstärkt das aktive Outdoor-Gefühl der Bank.

Rogier Martens über die Wheelbench: "Zu zweit eine Bank zu tragen hat immer etwas unnatürliches... Sie können diese bequem wegfahren. Das auffallende Rad ist eine Einladung, den besten Platz zu finden. Es ist eine Einladung, aktiv zu werden und die Kontrolle über die Umgebung zu übernehmen."

DIMENSIONS & SPECIFICATIONS

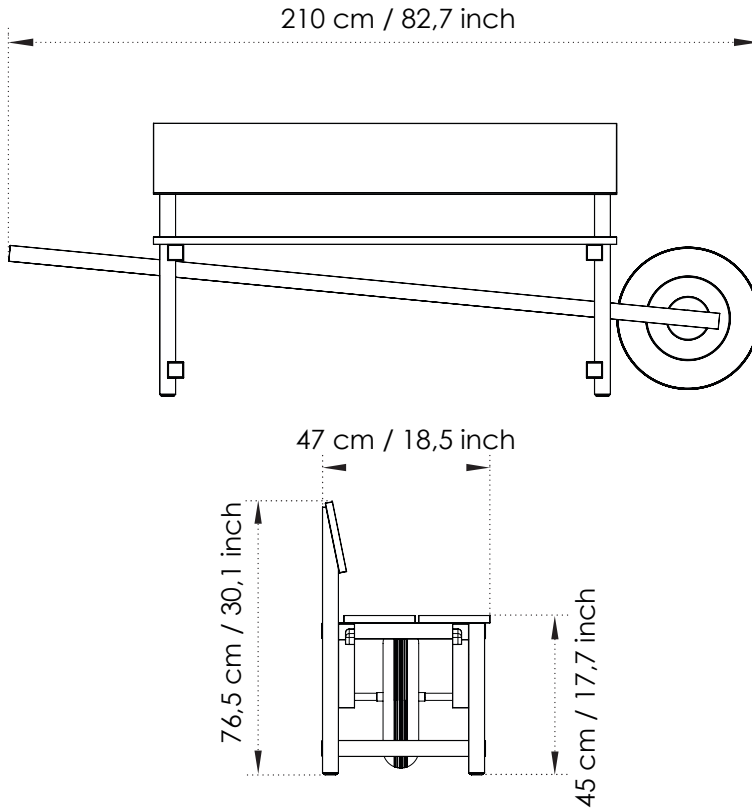

Wheelbench

Ontwerper / Designer / Designer
Rogier Martens

Materiaal / Material / Material
Accoya hout
Accoya wood
Accoya Holz

Afmetingen / Dimensions / Größe
Length 210 cm / 82.5 inch
Width 47 cm / 18.5 inch
Height 76.5 cm / 30.1 inch

Gewicht / Weight / Gewicht
24 kg / 53 lbs

Levering / Delivery / Lieferung
In doos / In a box / Verpackt
(202 x 54 x 13 cm)

Onderhoud / Maintenance / Wartung
Spuite de Wheelbench twee keer per jaar in met schoonmaakazijn en laat dit drie dagen intrekken. Hierna kan de Wheelbench gereinigd worden met water en een borstel.

Geen hogedrukreiniger gebruiken voor het schoonmaken van uw Wheelbench.

Spray the Wheelbench twice a year with cleaning vinegar and let it stand for three days. After this you can clean the Wheelbench with a brush and water.

Do not use a pressure washer to clean your Wheelbench.

Sprühen Sie den Wheelbench zweimal im Jahr mit Essig und lassen Sie es für drei Tage stehen. Danach kann der Wheelbench mit Wasser und einer Bürste gereinigt werden.

Verwenden Sie keinen Hochdruckreiniger um die Wheelbench zu reinigen.

Benodigheden:
2 Personen, Handleiding

Necessities:
2 People, Manual

Voraussetzungen:
2 Personen, Anleitung

MANUAL

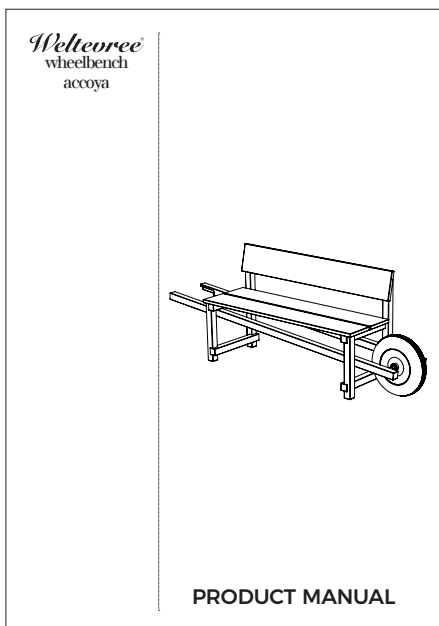
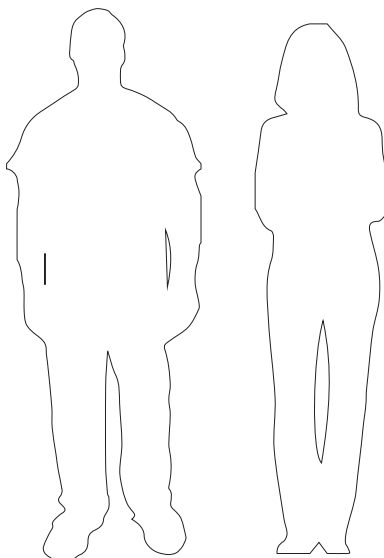

Onderdelen kleine doos /
Parts in small box /
Teile in kleiner Box

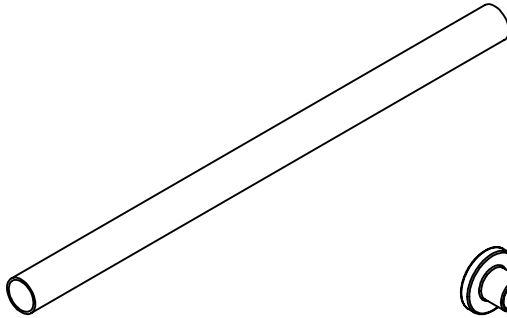

1x Wielas
1x Wheel axle
1x Achse



2x Afdekkapje
2x Wheelcover
2x Radnaben

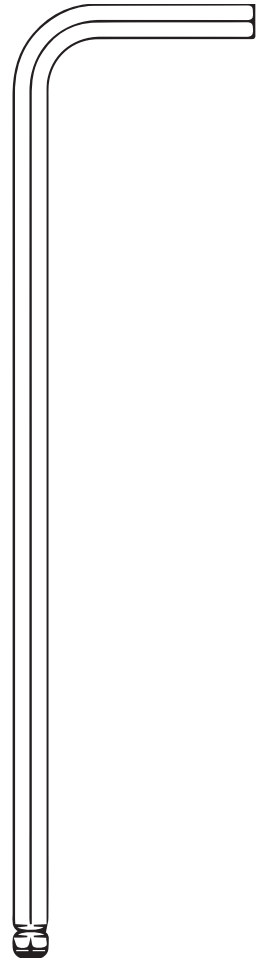

1 x 5mm Inbussleutel
1 x 5mm Allen key
1 x 5mm Inbusschlüssel

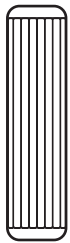

12x Deugel 25 x 8mm
12x Dowel 25 x 8mm
12x Dübel 25 x 8mm

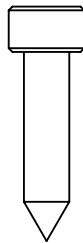

2x
25mm

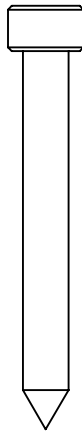

10x
50mm

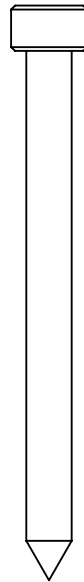

4x
70mm

Schroef / Screw / Schraube

Losse onderdelen / Loose parts /
Lose Einzelteile

2 x
Handvatten / *Handles* / Griffe

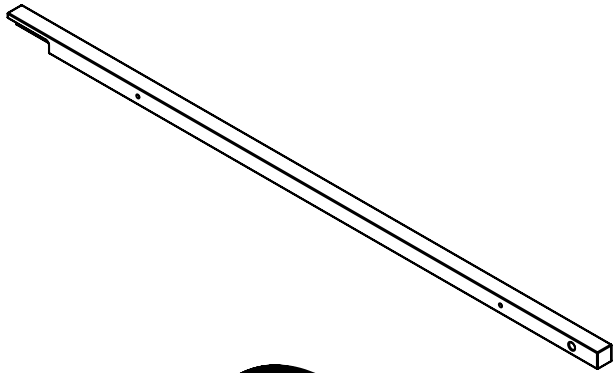

1 x
Wiel / *Wheel* / Rad

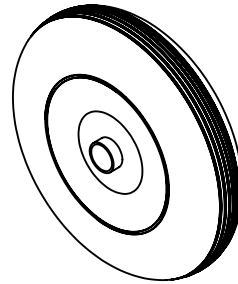

2 x
Poten / *Legs* / Beine

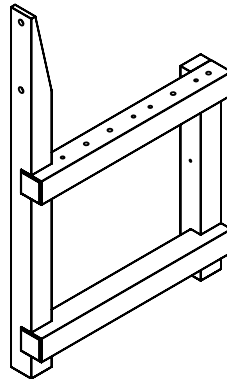

1x
Rugleuning / *Backrest* /
Rückenlehne



1x
Zitting achter / *Seat behind* /
Sitz hinter



1x
Zitting voor / *Seat front* /
Sitz vorne

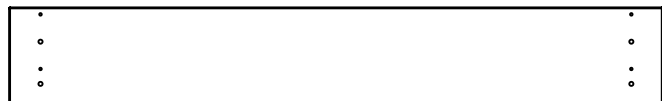

Stap 1

Plaats de poten naast elkaar.

Step 1

Place the legs side by side.

Schritt 1

Platzieren Sie die Beine nebeneinander.

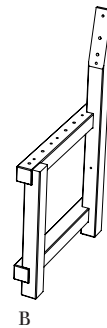
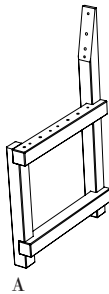

Stap 2

Plaats acht deuvels in deze profielen.

Step 2

Insert eight dowels in these profiles.

Schritt 2

Setzen Sie acht Dübel in diese Profile ein.

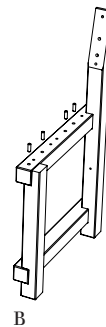
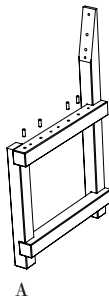

Let op!

Deze twee planken hebben de schroefgaten op een andere plek zitten. De planken passen ieder maar op één manier op de b-profielen.

Attention!

There is only one way both of the planks will fit on the b-profiles. Because the screw holes are arranged differently.

Achtung!

Es gibt nur eine Richtung in der die Bretter auf die Profile passen. Da die Bohrungen für die Fixierschrauben unterschiedlich eingepasst sind.

A

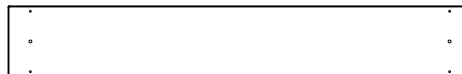

B



C

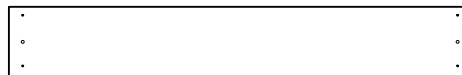

Stap 3

Leg de twee planken van het zitvlak op de profielen en druk ze vast op de deuvels. Schoef ze daarna vast met acht middelgrote (50mm) schroeven.

Step 3

Place the two planks on the bottom of the profiles and press them onto the dowels. Then fasten it with eight medium (50mm) screws.

Schritt 3

Legen Sie zwei Bretter über die Profile, so das Sie die Dübel in die Bretter einpressen können. Fixieren Sie die Sitzfläche mit acht (50 mm) Schrauben (mittelgross).

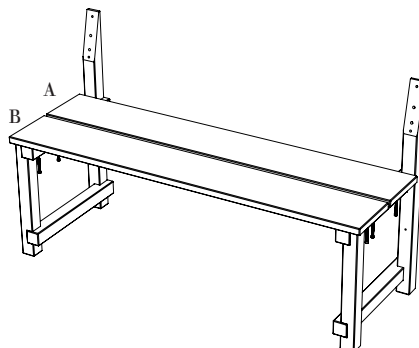

Stap 4

Plaats twee deuvels in de poten waar het rugvlak komt.

Step 4

Place two dowels in the legs where the backrest will be placed.

Schritt 4

Setzen Sie zwei Dübel in die Beine ein, wo im nächsten Schritt die Rückenlehne befestigt werden soll.

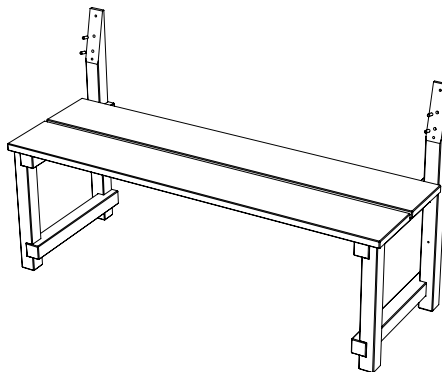
**Stap 5**

Plaats de plank van het rugvlak en druk ze vast op de deuvels.

Step 5

Place the plank of the backrest and push it onto the dowels.

Schritt 5

Halten Sie das Brett für die Rückenlehnen an das Profil und drücken dieses in die Dübel.

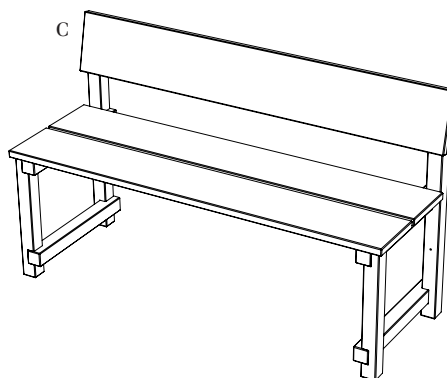
**Stap 6**

Schroef deze plank vast met twee kleine (25mm) en twee middelgrote (50mm)schroeven.

Step 6

Fasten this plank with two small (25mm) and two medium (50mm) screws.

Schritt 6

Befestigen Sie das Brett mit zwei kleinen (25mm) und zwei mittleren (50mm) Schrauben.

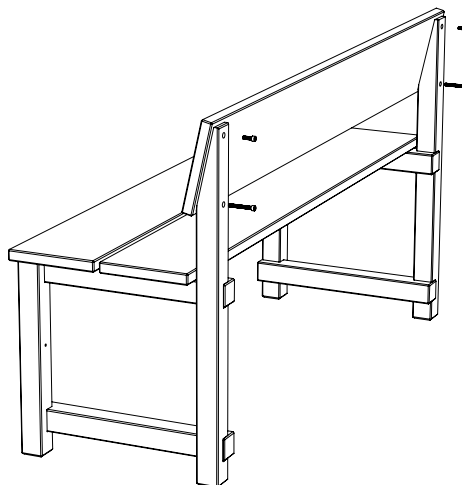

Let op!

De as is vettig en kan vieze handen opleveren, maak uw handen na plaatsen van as schoon.

Attention!

The axis will be greasy and might result in dirty hands. Please clean your hands after the placement of the axis.

Achtung!

Die Achse ist eingefettet und kann Ihre Hände verschmutzen.

Stap 7

Plaats de as in het wiel.

Step 7

Place the axis inside the wheel.

Schritt 7

Setzen Sie die Achse in das Rad ein.

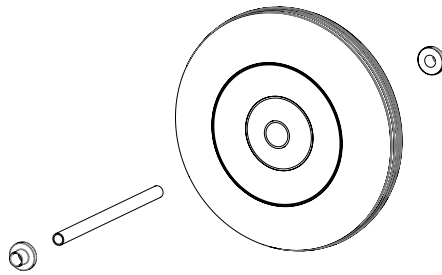
**Stap 8**

Schuif vervolgens de afdekkapjes aan beide zijden van het wiel op de as. Dit kan mogelijk enige kracht kosten.

Step 8

Slide the wheelcovers on the shaft on both sides of the wheel. This step might require some effort.

Schritt 8

Schieben Sie die Radnaben auf die Achse. Es kann einige Aufwand erfordern.

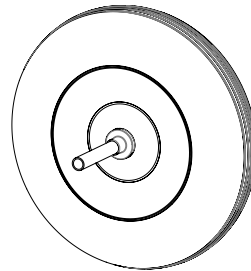
**Stap 9**

Plaats de handvatten aan beide kanten van het wiel.

Step 9

Place the handles on both sides of the wheel.

Schritt 9

Stülpen Sie die Handgriffe auf beide Seiten des Rads.

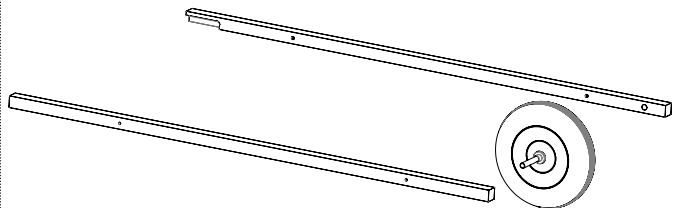

Stap 10

Klem de as in de daarvoor bestemde gaten in de handvatten zodat het een compact geheel wordt dat aan de binnenkant van de b-frames past.

Step 10

Clamp the shaft in the appropriate holes in the handles, so that it is a compact unit that fits on the inside of the b-frames.

Schritt 10

Klemmen Sie die Achse in die vorgesehenen Löcher der Griffleisten.

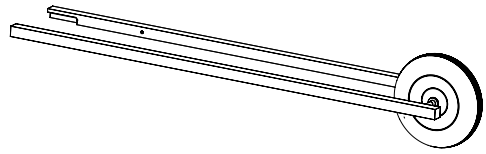

Stap 11

Plaats de handvatten parallel aan het bankje zodat het tussen de poten geschoven kan worden.

Step 11

Place the handlebars parallel to the bench so that it can be slid in between the legs.

Schritt 11

Klemmen Sie die Achse so fest in die vorgesehenen Löcher der Griffleiste ein, dass Sie eine stabile Einheit bilden, die in das B-profil eingeschoben werden kann. Halten Sie die Griffleisten parallel zur Bank so, dass es diese zwischen die Beine passen.

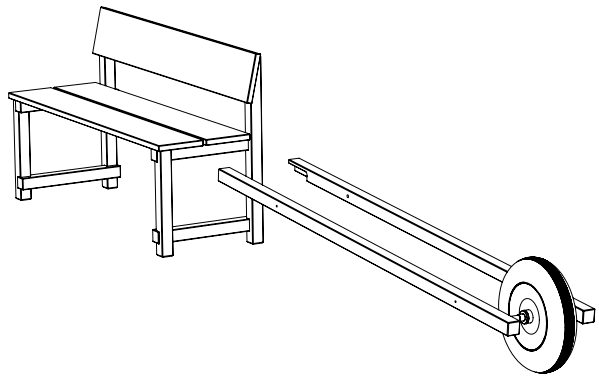

Stap 12

Schuif het geheel tussen de poten van de bank en bevestig het met vier grote (70mm) schroeven.

Step 12

Slide the handlebars inbetween the legs of the bench and secure it with four large (70mm) screws.

Schritt 12

Schieben Sie die Griffleisten zwischen die Beine und verschrauben Sie diese mit vier langen Schrauben (70mm).

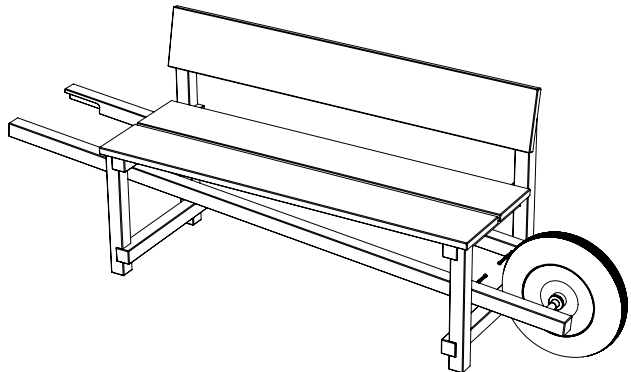

Stap 15

Veel plezier!

Step 15

Have fun!

Schritt 1

Viel Spaß!

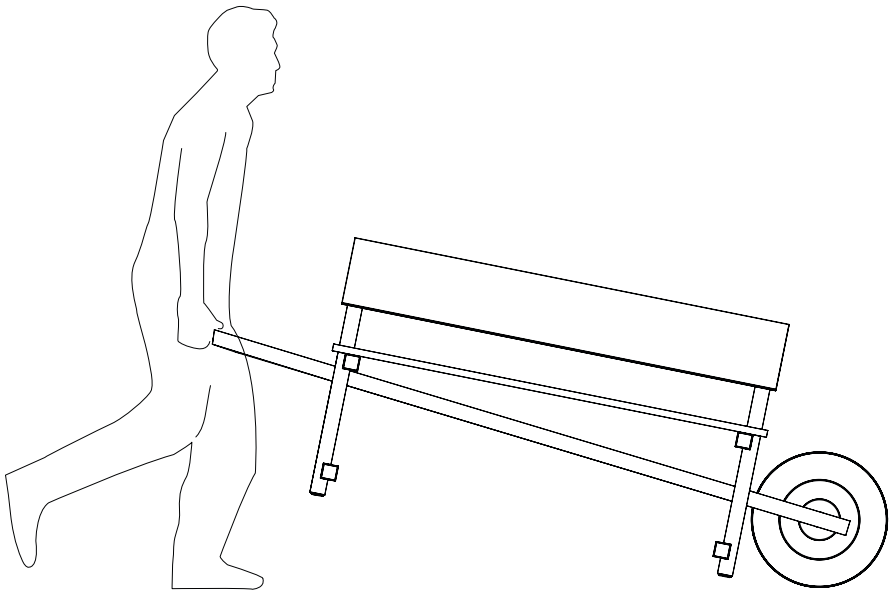

WARRANTY

Bedankt voor je aankoop!

Weltevree levert kwaliteit

Mocht er toch iets mis zijn, dan bieden wij standaard een garantie van 1 jaar op problemen veroorzaakt door productiefouten.

Voorwaarden

De klant kan geen beroep doen op de garantie bij schade aan het product wanneer:

- de schade een gevolg is van normale slijtage.
- de schade een gevolg is van onjuist gebruik
- er geen of onjuist onderhoud is uitgevoerd.
- er wijzigingen of reparaties door de klant of door onprofessionele derden zijn gedaan.
- de schade is veroorzaakt door brand, bliksem, overstromingen, natuurrampen en ontploffingen.
- de schade het gevolg is van enig overheidsvoorschrift inzake de aard of de kwaliteit van de toegepaste materialen.

Algemene voorwaarden

Raadpleeg voor meer informatie onze algemene voorwaarden op: <https://www.weltevree.eu/nl/general-conditions/>

1.1 Contact

Address

Weltevree
Nijverheidsweg-Noord 40a
3812 PM Amersfoort
The Netherlands

Thank you for your purchase!

Weltevree delivers quality

Nonetheless, if you encounter any problems with your product, we offer a standard 1-year warranty on issues caused by a manufacturers defect.

Conditions

The customer can not claim the warranty for damages to the product when:

- the damage is the result of normal wear and tear.
- the damage is the result of misuse.
- the product is not properly maintained.
- the damage is the result of modifications and repairs by the customer or by third unprofessional parties.
- the damage is caused by fire, lightning, floods, natural disasters and explosions.
- the damage is the result of any government regulation regarding the nature or quality of the materials used.

General conditions

For more information please read our general conditions at: <https://www.weltevree.eu/general-conditions/>

Telephone

+31 (0) 33 2037037

E-mail

info@weltevree.nl

Vielen Dank für Ihren Einkauf!

Weltevree liefert Qualität

Gibt es etwas an Ihrem Produkt zu beanstanden, was auf einen Defekt in der Herstellung zurückzuführen ist, gilt eine 1 Jahre Hersteller Garantie.

Bedingungen

Die Garantie für Schäden am Produkt greift nicht bei:

- Normalen Gebrauchsspuren und normalem Verschleiß.
- Entstandenen Schaden durch unsachgemäßem Gebrauch.
- Schäden durch unsachgemäße Pflege.
- Änderungen oder Reparaturen die am Produkt durch Sie oder unprofessionelle Dritte vorgenommen wurden
- Schäden, die durch Feuer, Blitzzschlag, Hochwasser, Naturkatastrophen und Explosionen entstanden sind.
- Schäden, welche durch staatliche Regulierung in Bezug auf die Art oder die Qualität der verwendeten Materialien entstanden sind.

Allgemeinen

Geschäftsbedingungen

Weitere Information finden Sie in unsere Allgemeinen Geschäftsbedingungen unter:

<https://www.weltevree.eu/de/agb/>

www.weltevree.eu

-  facebook.com/weltevree
-  twitter.com/weltevree
-  instagram.com/weltevree
-  pinterest.com/weltevreeshop

© Weltevree®

‘activating
people & places’
— *Weltevree*®